



Atmen Sie auf!

**ifs**

Industriefilter - Service GmbH

Die Filter-Profis

## IFMV 700 EC

(mit drehzahlregelbarem EC-Motor 400V und Ansaughaube)



### TECHNISCHE DATEN

|                             |   |
|-----------------------------|---|
| <b>Standardbestückung:</b>  | Glasfaserfilter 150 mm<br>Schwebstofffilter H13 |
| <b>Anwendungsbereich:</b>   | Önebel / Emulsionsnebel                         |
| <b>Luftleistung:</b>        | stufenlos regelbar bis 700 m³/h                 |
| <b>Gewicht:</b>             | ca. 70 kg                                       |
| <b>Versorgungsspannung:</b> | 380-480V ~3Ph / PE                              |
| <b>Gesamtstromaufnahme:</b> | ca. 0,4 A                                       |
| <b>Motor:</b>               | 215 W / ErP 2015                                |
| <b>Geräuschpegel max. :</b> | ca. 62 dB(A)                                    |
| <b>Filterfläche H13:</b>    | 11,50 m²  |

Inklusive Ansaughaube mit Flanschanschlussmöglichkeit D=150mm, Montagefüßen und Flüssigkeitsablauf.



Der drehzahlregelbare **IFMV 700 EC** ist mit hochwertigen Filtermedien bestückt. Durch die selbstdrainierende Vorfilterstufe werden ca. 80 % der Partikel > 1 µm aus der abgesaugten Prozessluft herausgefiltert. Die restlichen Partikel werden im Hauptfilter mit der Filterklasse H13 (HEPA) bis zu 99,95 % (nach DIN EN 1822) abgeschieden, somit ist die Rückführung der gereinigten Luft in fast allen Fällen möglich. Die Filterstufen werden durch einen Differenzdruckanzeiger überwacht. Durch den Einsatz hocheffizienter EC-Gebläse kann die erforderliche Absaugleistung für die jeweilige Maschine optimal eingestellt werden. Mit einem Geräuschpegel von max. 62 dB(A) wird eine äußerst angenehme Arbeitsatmosphäre erreicht. Abgeschiedene Flüssigkeiten werden in die Ansaughaube mit Flüssigkeitsrücklauf geführt. Die sehr kompakte Bauform ermöglicht eine platzsparende und einfache Montage auf dem Maschinendach.

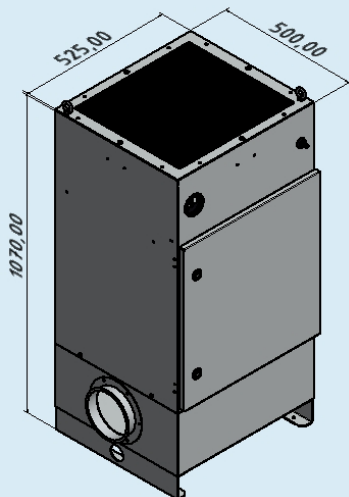

- ✓ Drehzahlregelbarer EC-Motor
- ✓ Sehr kompakte Bauform inkl. Ansaughaube mit Anschlussmöglichkeit D=150mm und Flüssigkeitsrücklauf
- ✓ Rückführung der gereinigten Luft in fast allen Fällen möglich
- ✓ Filterstandzeit bis zu einem Jahr durch Einsatz hochwertiger Filtermedien
- ✓ Filterüberwachung
- ✓ Extrem geräuscharm mit max. 62 dB(A)
- ✓ Erfüllt die ErP 2015
- ✓ Höchste Energieeffizienz mit max. 215 W